

2018

# Technical Handbook

eden: Look for the brand

eden<sup>®</sup>

Europe



A Marmon Group/Berkshire Hathaway Company

## Eden Europe – ein Regalsystem mit Wert und Nachhaltigkeit!

Qualität, Vielseitigkeit sowie der flexible Einsatz sind die Hauptkriterien und wesentlichen Merkmale unserer Produkte. Diese Grundsätze fließen gezielt in die Entwicklung und die Produktion unserer Standard Regalsysteme sowie kundenspezifischen Lösungen ein. Einige der größten Europäischen Wiederverkaufsorganisationen vertrauen bei ihrer täglichen Arbeit auf die Basis von EDEN Regalsystemen.

Unser Unternehmen in Adamov, Tschechische Republik ist ein junger und modern ausgestatteter Produktionsbetrieb. Wir entwickeln und produzieren unsere Regalsysteme auf einer Betriebsfläche von über 13.000 m<sup>2</sup>.

Wir fertigen Regalsysteme in vielen Variationen, Abmessungen und Formen für die unterschiedlichsten Einsatzbereiche und Anforderungen. Unsere hohen Standards gewährleisten eine gleichbleibende Qualität und Beschaffenheit der bei uns in Lean Production gefertigten Materialien.

Unsere eigenen EDEN Europe Verkaufsbüros sowie ein umfangreiches Händlernetz in Europa stehen Ihnen jederzeit für Ihre Fragen rund um unsere Produktpalette, unsere Regalsysteme und Fertigungsmöglichkeiten gerne zur Verfügung.

Wählen Sie EDEN – stellen Sie Ihre Verkaufsartikel auf eine solide Basis.

## Eden Europe – Votre meilleur choix de gondoles rapport qualité prix!

Qualité, Souplesse, Sécurité et Résistance, ce sont les mots clefs qui caractérisent notre gondole.

Tous les composants Eden assurent une capacité de charge garantie, une souplesse de montage, et une esthétique, indispensables pour répondre à tous les besoins d'une surface de vente.

Notre usine de production à Adamov en République Tchèque, d'une surface de 13.000 m<sup>2</sup>, est l'une des usines les plus récentes et le plus modernes quant à la technologie de toutes les usines en Europe.

Profitant d'un réseau de distributeurs, de quelques bureaux commerciaux bien situés en Europe et d'une large gamme des produits offerts nous représentons pour vous un partenaire idéal pour tous vos besoins lors de l'agencement du magasin.

Nous fabriquons la gondole dans toutes les dimensions et variantes, adaptées pour chaque créneau de grande surface pour vous assurer le service plus efficace et rentable.

Optez pour Eden, la marque qui rend votre surface de vente plus accueillante!

## Eden Europe - gwarancja najwyższej jakości regałów sklepowych w Europie!

Jakość, Uniwersalność, Integralność i Wytrzymałość – to niepodważalne cechy naszych produktów. Regały EDEN są gwarancją jakości, wytrzymałości na obciążenia i uniwersalności niezbędnej w każdym obiekcie handlowym.

Nasza fabryka w Adamowie, w Czechach, zajmująca powierzchnię 13.000 m<sup>2</sup>, jest jedną z najmłodszych i najnowocześniejszych fabryk regałów sklepowych w Europie.

Modułowe systemy regałów EDEN zaprojektowane zostały z myślą o funkcjonalności, solidności, wytrzymałości oraz bezpieczeństwie. Oferowane są przez nas w szerokiej gamie kolorów i rozmiarów, w konfiguracjach umożliwiających wykorzystanie w sklepach każdej branży.

Każdy wyprodukowany element systemu EDEN jest sumą doświadczeń najlepszych inżynierów w branży. Z każdym elementem otrzymujecie Państwo naszą gwarancję jakości produktu i usług.

Postaw na EDEN, postaw na sprawdzoną markę!

## Eden Europe - Ваш лучший ценовой выбор стеллажных систем!

Качество, Универсальность, Целостность и Прочность – вот те ключевые элементы, на которых строятся наши стеллажные системы. Оборудование Eden обладает существенной нагрузочной способностью и гибкостью, чтобы удовлетворять широкий спектр требований розничной торговли.

Наш завод в Адамове, Чешская Республика, занимающий площадь около 13000 кв.м., является на сегодня одним из самых молодых и самых технологически продвинутых заводов по производству стеллажей в Европе.

Мы производим стеллажные системы различных размеров и конфигураций для любого типа розничных операций, чтобы помочь Вам работать более эффективно и с большей прибылью. Наше высококачественное, многократно апробированное оборудование превосходит существующие аналоги в надежности, совместимости, долговечности, безопасности и эффективности.

Благодаря нашей широкой сети дистрибьюторов по всей Европе, а также стратегически продуманному расположению офисов и широкому ассортиментному предложению, мы, без сомнения, Ваш идеальный партнер для удовлетворения Ваших повседневных потребностей в стеллажных системах.

Выбрать Eden – значит выбрать бренд, который помогает магазинам работать умнее!

## Eden Europe your best choice for value for money shelving!

Quality, Versatility, Integrity and Strength – these are the key elements we have built into our shelving systems. Eden fixtures provide the weight-loading strength, versatility, and in-store appeal necessary to meet a wide range of retail requirements.

Our manufacturing plant in Adamov, Czech Republic, covering an area of 13,000 sqm, is one of the youngest and the most technologically advanced shelving factories in Europe.

We manufacture shelving systems in sizes and configurations for every type of retail operation, to help you operate more efficiently and more profitably. Our high-quality, store-proven fixtures give you the best in reliability, consistency and performance. Engineered for reliability, durability and safety, Eden shelving excels.

Leveraging on our extensive network of distributors across Europe as well as strategically placed offices and a wide product offer, we are your ideal partner for your everyday shelving needs.

Choose Eden – choose the brand that helps stores work smarter!

### Regional offices:

#### Czech Republic:

Telephone: +420 516 469 129

Email: [office@eden-eu.com](mailto:office@eden-eu.com)

#### Poland:

Telephone: +48 221 221 436

Email: [info@eden-eu.com](mailto:info@eden-eu.com)

#### Germany & other european countries:

Telephone: +49 171 839 5899

Email: [deutschland@eden-eu.com](mailto:deutschland@eden-eu.com)

#### United Kingdom:

Telephone: +44 (0)8707 202220

Email: [info@eden-industries.co.uk](mailto:info@eden-industries.co.uk)

[www.eden-eu.com](http://www.eden-eu.com)



# look for the brand

that helps stores work smarter



All our components are clearly stamped with the Eden logo to make them easily identifiable and to make sure that all our customers can easily distinguish them from other shelving systems.

Alle unsere Produkte sind mit dem EDEN Markenzeichen klar gekennzeichnet und somit für jeden leicht erkennbar. Das EDEN Logo verhindert Verwechslungen mit anderen Systemherstellern.



Wszystkie nasze elementy są wyraźnie i trwale oznakowane logiem EDEN, aby ułatwić ich identyfikację i umożliwić naszym Klientom bezproblemowe odróżnienie ich od innych systemów regałowych.



# look for the brand

that helps stores work smarter

Tous nos composants sont estampillés avec le logo Eden, ce qui permet à nos clients de les identifier et de les distinguer des autres systèmes de gondoles.

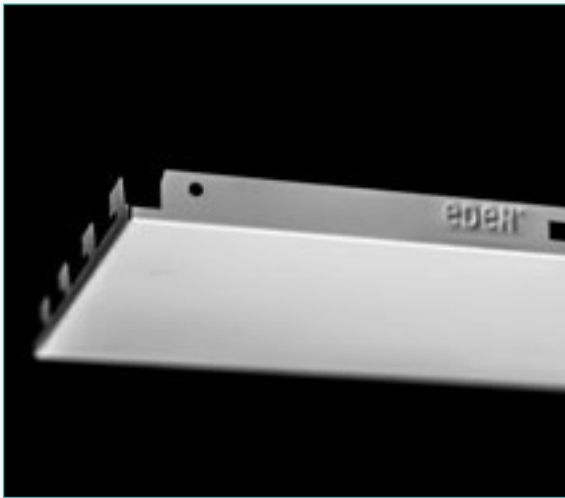

Все производимые нами компоненты имеют четкий штамп с логотипом Eden, чтобы сделать их легко узнаваемыми и быть уверенными, что все наши клиенты могут легко отличать их от других систем стеллажей.

**eden**<sup>®</sup>  
Europe



A Marmon Group/Berkshire Hathaway Company



# Technical diagram

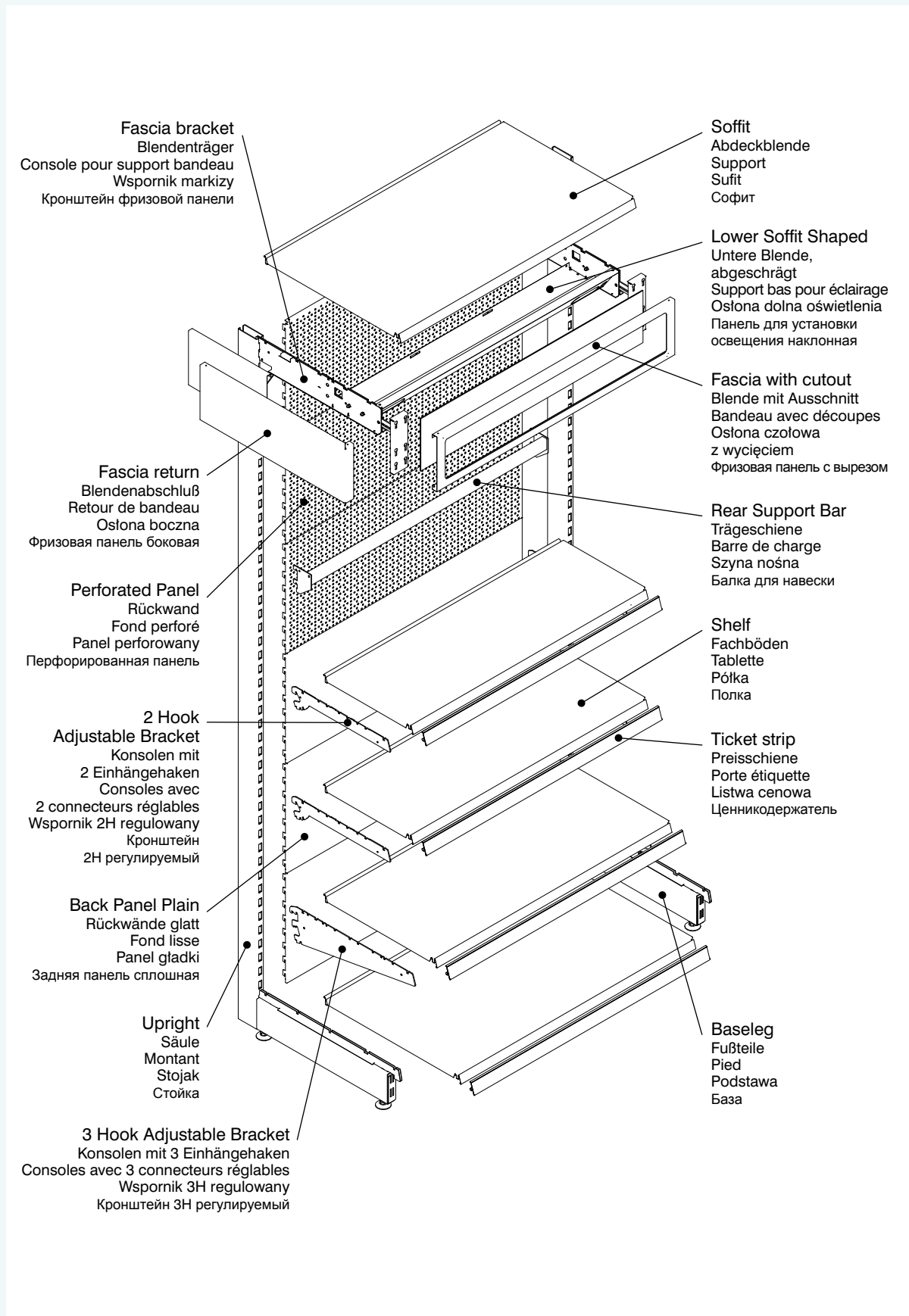

# Technical diagram

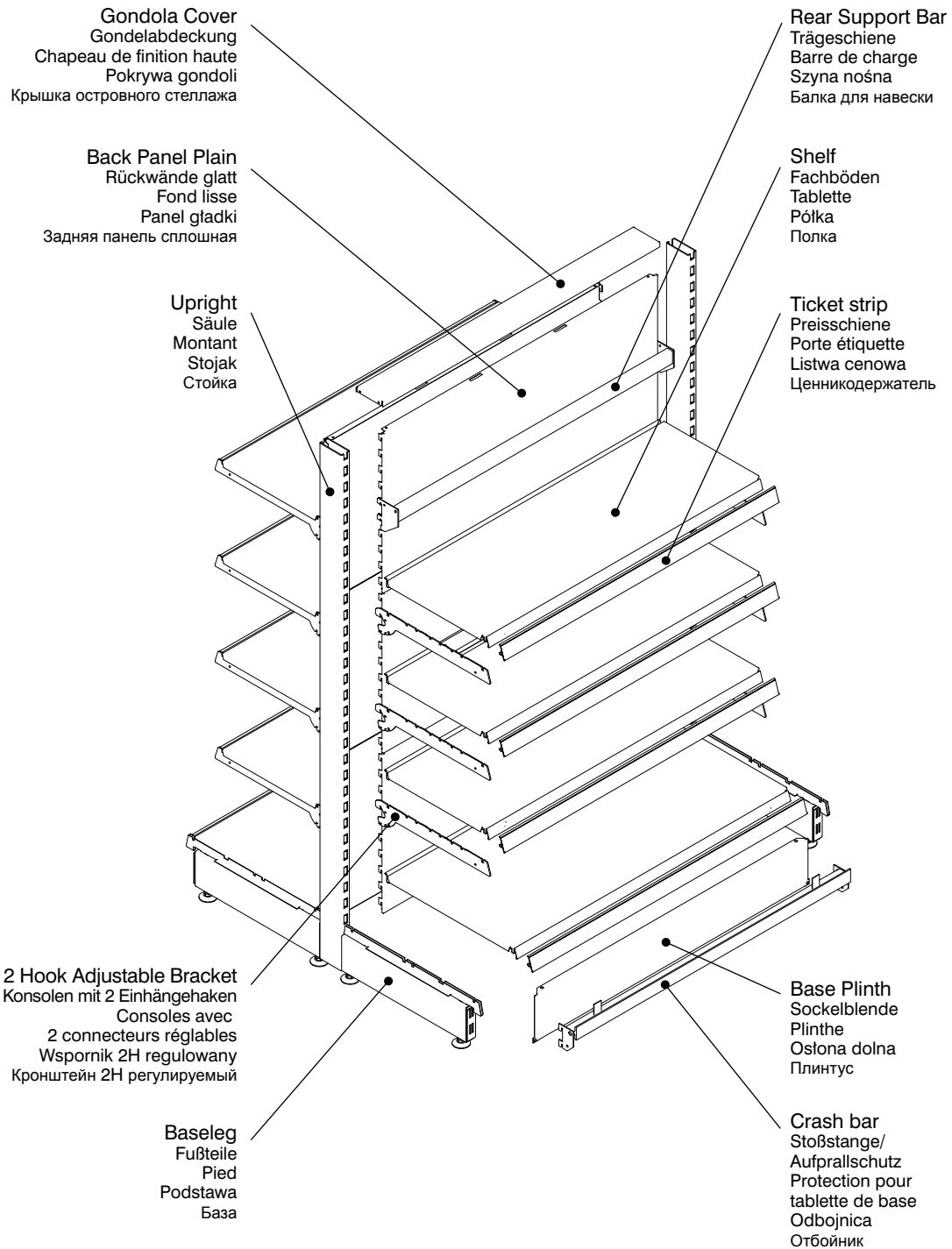

# Retail Space Solution

There are in the offer of the company Eden Europe special retail elements for the products display support, labour intensity and waste reducing, mobility of goods increasing and space management overall improving. Department Retail Space Solution products offer the solution for all food categories, retailers and brands. All offered product solutions are developed in order to provide maximum benefits to the customer. Special elements of department Retail Space Solution offer unique solution individually adapted for needs and special characteristics of particular customer. We are able in the frame of the whole our division to provide the production and supply not only these elements outside the Europe.

In seinem Sortiment bietet Eden Europe auch spezielle Einzelhandels Displays für eine effektive Verkaufunterstützung, Abfallreduzierung, zur effizienteren Flächenbewirtschaftung (Space Management) zur Steigerung der Umschlagshäufigkeit sowie Materialien um die Mobilität von Verkaufsartikeln zu verbessern. Die Produkte unserer Abteilung Retail Space Solution bieten einen optimalen Ansatz für nahezu alle Lebensmittel-Kategorien, Einzelhändler wie auch Marken. Die angebotenen Produktlösungen wurden zur Nutzenoptimierung für den Endkunden entwickelt und tragen zur Absatzsteigerung im Markt bei. Retail Space Solution bietet individuelle Lösungen angepasst an die Ansprüche und Bedürfnisse des jeweiligen Kunden wann und wo Sie uns brauchen.

Eden Europe propose également des éléments spécifiques de vente au détail pour mettre en valeur la présentation des produits, faciliter le travail, et baisser la production des résidus. L'augmentation du turnover et le perfectionnement de la gestion de l'espace figurent également parmi les prestations proposées par Eden. Les produits du département de Retail Space Solution proposent une solution unique pour toutes les catégories d'aliments, tous les détaillants ainsi que toutes les marques. Toutes les solutions de produits sont développées dans le but d'apporter la qualité la plus optimale possible à notre clientèle. Les éléments spécifiques de notre département Retail Space Solution répondent aux besoins et aux demandes personnelles du client en question. Nous sommes en mesure d'assurer la production et la livraison de ces produits en Europe comme partout ailleurs.

Oferta spółki Eden Europe obejmuje również specjalne retail elementy wspierające ekspozycję produktów, obniżenie pracochłonności i ilości odpadów, zwiększenie sprzedaży oraz ogólne poprawienie spacemanagementu. Produkty z działu Retail Space Solution oferują rozwiązania dla wszystkich kategorii żywności, retailerów i marek. Wszystkie oferowane rozwiązania produktowe opracowano w celu zapewnienia możliwie maksymalnego efektu danemu klientowi. Specjalne elementy działu Retail Space Solution oferują wyjątkowe rozwiązania dostosowane indywidualnie do zapotrzebowania i specyfików danego klienta. W ramach naszego wydziału potrafimy zapewnić produkcję i dostarczenie nie tylko takich elementów również poza teren Europy.

Предложение общества Эден Юроп содержит также специальные рэтайл элементы для поддержки строительства продуктов, упрощения работы и понижения отбросов, повышения оборотов и общего улучшения спейсменеджмента. Продукты отделения Рэтайл Спейс Солюшн предлагают решения для всех категорий продуктов, рэтайлеров и марок. Все предлагаемые продуктовые решения разработанные с целью принести самую высокую пользу для заказчика. Специальные элементы отделения Рэтайл Спейс Солюшн предлагают исключительные решения индивидуально приспособленные требованиям и спецификам конкретного заказчика. В рамках всего нашего дивизиона мы способны обеспечить производство и постановку разных элементов и мимо Европы.

The entire Retail Space Solution department offer is available on the official websites

Das ganze Angebot der Abteilung Retail Space Solution ist zur Verfügung auf den offiziellen Webseiten

L'offre complète de notre département Retail Space Solution est disponible sur notre site officiel

Cała oferta działu Retail Space Solition dostępna jest na oficjalnych stronach internetowych

Целое предложение отделения Рэтайл Спейс Солюшн доступно на официальном сайте

[www.retailspacesolutions.eu](http://www.retailspacesolutions.eu)



# Virtual reality

Company Eden Europe offers for the presentation of all product solutions needs of virtual reality or also through digital projection by means of special cinema screen. Customers can use both options for more detailed familiarization with the Eden products, with their different options and technical parameters, possibly as an additional service too for their own solution space management or merchandising. It is possible to get acquainted with digital projection personally directly in Adamov, appropriately by the means of virtual video conference. The digitization of the business environment elements allows customers to speed up significantly the whole process of prototyping.

Eden Europe bietet interaktive Präsentationsmöglichkeiten der im Programm befindlichen Produktlösungen mittels virtual reality oder durch digitale Projektion auf spezielle Kinoleinwände. Unsere Kunden können so Eden Produkte, ihre unterschiedlichen Anwendungsbereiche und technischen Parameter besser kennenlernen und zusätzlich ihre eigenen kundenspezifischen Lösungen für ein optimales Raummanagement und Merchandising integrieren. Selbstverständlich bieten wir Ihnen die Möglichkeit sich mit dieser Technologie direkt in unserem Werk in Adamov vertraut zu machen oder an einer virtuellen Videokonferenz teilzunehmen. Die Digitalisierung von Einrichtungselementen und -materialien ermöglicht einen virtuellen Rundgang durch einen neu gestalteten Markt um so den gesamten Prozess des Prototypings deutlich zu beschleunigen.

Eden Europe propose des moyens de "réalité virtuelle" ou encore une projection numérique à l'aide d'un écran de projection spécial pour la présentation des solutions de produits. Les clients peuvent s'en servir pour se familiariser avec les produits d'Eden, leurs variantes et leurs paramètres techniques. Ils peuvent les utiliser éventuellement en tant que service complémentaire lors de leur propre gestion de l'espace ou encore de la commercialisation des produits. Il est possible de faire une démonstration sur place à Adamov ou par l'intermédiaire d'une téléconférence. La numérisation des produits en milieu commercial permet aux clients d'accélérer tout le processus de réalisation de prototypes.

Do prezentacji wszystkich rozwiązań produktowych Eden Europe oferuje środki rzeczywistości wirtualnej czy też projekcję cyfrową za pośrednictwem specjalnego kina ekranu. Z obu opcji klienci mogą skorzystać w celu szczegółowego zapoznania się z produktami Eden, ich różnymi odmianami oraz parametrami technicznymi, ewentualnie również jako z usługą dodatkową przy rozwiązywaniu spacemanagementu czy merchandisingu. Z projekcją cyfrową można zapoznać się osobiście bezpośrednio w miejscowości Adamov, ewentualnie za pośrednictwem konferencji wirtualnej. Digitalizacja elementów środowiska biznesowego umożliwia klientowi wyraźne przyspieszenie całego procesu opracowywania prototypu.

Для презентации всех продуктовых решений Еден Юроп предлагает средства виртуальной реальности, или также дигитальную проекцию с помощью специального экрана. Заказчики могут использовать оба варианта для детального ознакомления с Еден продуктами, их разными вариантами и техническими параметрами, в случае необходимости также как дополнительную услугу при решении спейсменеджмента или мершандайзинга. С дигитальной проекцией можно познакомиться лично прямо в городе Адамов, или также с помощью виртуальной видеоконференции. Дигитализация элементов деловой среды дает заказчику возможность значительно ускорить целый процесс прототипизации.

# Index

---

- EDEN 50
- EDEN 25
- BESPOKE FIXTURES
- TECHNICAL INFORMATION
- NOTES

# eden 50



eden 50

eden 25

eden BESPOKE  
PRODUCTS

TECHNICAL INFORMATION

NOTES

# Uprights with H-slots

Säulen  
Montants

Stojaki  
Стойки

## Upright 30x30 mm - H-slots on two sides

Säule 30x30 mm - H-lochung beidseitig  
Montant 30x30 mm - avec perforations sur les 2 faces

Stojak 30x30 mm z dwustronną perforacją  
Стойка 30x30 мм с двухсторонней перфорацией

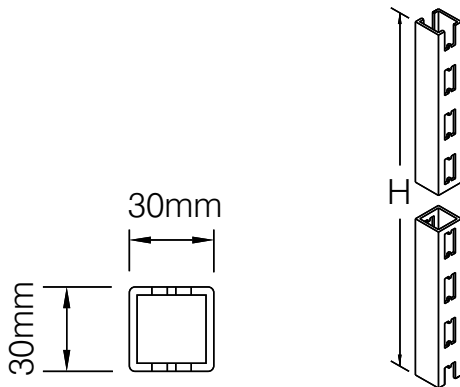

H (mm)	Part No
1610	0121020
1810	0121035
2010	0121050
2210	0121065
3010	0121100

## Upright 60x30 mm - H-slots on two sides

Säule 60x30 mm - H-lochung beidseitig  
Montant 60x30 mm - avec perforations sur les 2 faces

Stojak 60x30 mm z dwustronną perforacją  
Стойка 60x30 мм с двухсторонней перфорацией

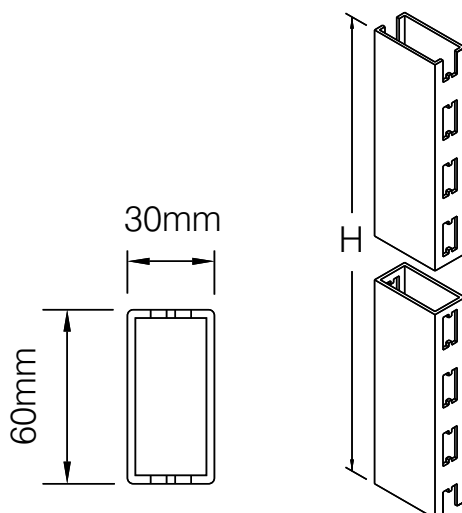

H (mm)	Part No
1210	0127030
1410	0127050
1610	0127070
1810	0127090
2010	0127100
2110	0127110
2210	0127120
2410	0127140
2610	0127160
3010	0127200

# Uprights with H-slots

Säulen  
Montants

Stojaki  
Стойки

## Upright 80x30 mm - H-slots on two sides

Säule 80x30 mm - H-lochung beidseitig

Montant 80x30 mm - avec perforations sur les 2 faces

Stojak 80x30 mm z dwustronną perforacją

Стойка 80x30 мм с двухсторонней перфорацией

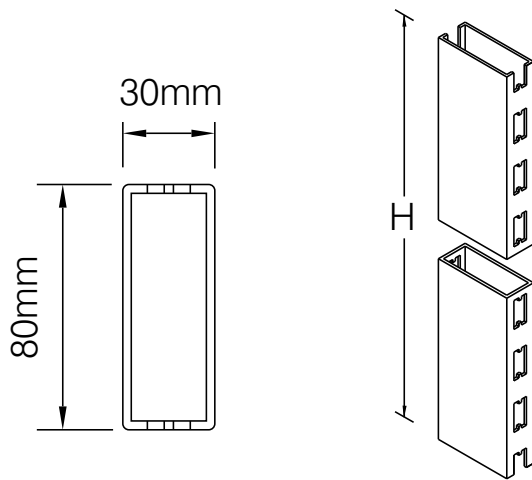

H (mm)	Part No
1210	0127280
1410	0127300
1510	0127310
1610	0127320
1710	0127330
1810	0127340
2010	0127360
2110	0127370
2210	0127380
2410	0127400
2510	0127405
2610	0127410
2810	0127420
3010	0127440

# Uprights with H-slots

Säulen  
Montants

Stojaki  
Стойки

## Upright 110x30 mm - H-slots on two sides

Säule 110x30 mm - H-lochung beidseitig

Stojak 110x30 mm z dwustronną perforacją

Montant 110x30 mm - avec perforations sur les 2 faces

Стойка 110x30 мм с двухсторонней перфорацией

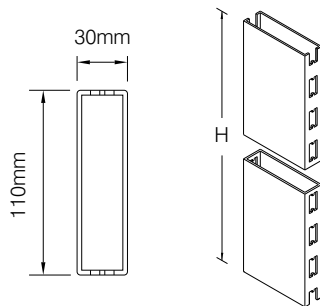

H (mm)	Part No
1810	0127630
1910	0127640
2010	0127650
2110	0127660
2210	0127670
2410	0127690
3010	0127750

## Upright Extension - H-slots on two sides

Säulenverlängerung H-lochung beidseitig

Przedłużka stojaka z dwustronną perforacją

Eclisse de Montant - avec perforations sur les 2 faces

Надставка стойки с двухсторонней перфорацией

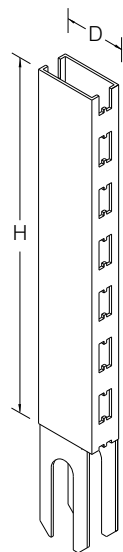

for uprights 60x30 (D=60 mm):  
für Säulen 60x30: do stojaków 60x30:  
pour montants en 60x30: для стоек 60x30:

H (mm)	Part No
100	0131020
200	0131030
400	0131050

for uprights 80x30 (D=80 mm):  
für Säulen 80x30: do stojaków 80x30:  
pour montants en 80x30: для стоек 80x30:

H (mm)	Part No
100	0131120
200	0131130
300	0131140
400	0131150
600	0131170
1000	0131190

**N.B.** Standard upright extensions are only for increasing the back panel height, not for supporting shelves.  
Other lengths available on request.

**Achtung:** Säulenverlängerungen sind nur zur Erhöhung der Rückwände ausgelegt und können keine Regalbodenlasten aufnehmen. Andere Längen auf Anfrage.

**NB:** Les éclisses de montants permettent uniquement de prolonger le fond tôle mais ne peuvent recevoir de tablettes. Autres longueurs disponibles sur demande.

**UWAGA:** Przedłużki stojaków przeznaczone są jedynie do podwyższenia ścianek tylnych, nie zalecamy montowania na nich półek. Inne długości dostępne na zapytanie.

**ПРИМЕЧАНИЕ:** Надставки стоек являются исключительно элементом удлинения задних стенок, монтировать на них полки не рекомендуется. Надставки другой длины изготавливаются по индивидуальному заказу.

for uprights 110x30 (D=110 mm):  
für Säulen 110x30: do stojaków 110x30:  
pour montants en 110x30: для стоек 110x30:

H (mm)	Part No
200	0131240
400	0131260
1000	0131332

# Uprights with H-slots

Säulen  
Montants

Stojaki  
Стойки

## Upright 30x30 mm for gondola end

Säule 30x30 für Gondelende  
Montant 30X30 pour tête de gondole

Stojak 30x30 mm - zakończenie gondoli  
Торцевая стойка островного стеллажа 30x30



H (mm)	Part No
1410	0570010
1610	0570020
1810	0570030

## Connection bar for gondola end

Verbindungsträger für Gondelende  
Entretoise pour tête de gondole

Złącze stojaków do zakończenia gondoli  
Соединительная балка торцевого стеллажа

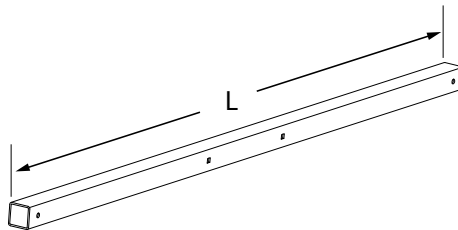

L (mm)	Part No
1000	0580020
1250	0580030

## Fixings for gondola end

Befestigungskit für Gondelende  
Fixations pour tête de gondole

Мосowanie do zakończenia gondoli  
Крепеж для торцевого стеллажа

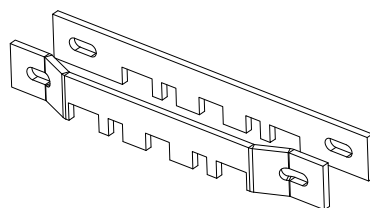

Part No
0580041

**Delivered in sets**  
Lieferung erfolgt in "Sets"  
Livrées en set de 2 pcs.  
Dostarczane w kompletach  
Поставляется в комплекте

# Accessories for Uprights

Zubehör für Säulen  
Accessoires pour Montants

Akcesoria do stojaków  
Аксессуары для стоек

## Tie Bar

Verbindungsteil  
Entretoise

Stężenie  
Соединительная балка

To fit between uprights, 30x20 mm section, includes fixings  
Passend zwischen Säulen Profil, 30x20 mm, inkl. Schraubenset  
Se fixe entre 2 montants en section de 30x20 mm, Visserie incluse  
Do łączenia stojaków, profil 30x20 mm  
Для соединения стоек, Профиль 30x20 мм

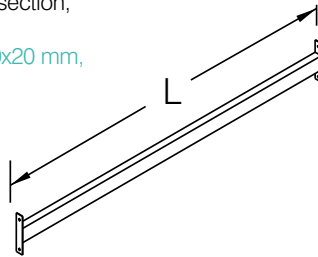

L (mm)	Part No
635	S1086
970	S1087
1220	S1088
1303	S1089

## Wall fix bracket

Wandbesfestigungswinkel  
Équerre pour fixation murale

Uchwyt ścienny  
Уголок для крепления стеллажа к стене

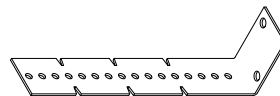

L (mm)	Part No
300	0195100

## Top Caps

Endkappe  
Embouts

Zatyczka stojaka  
Заглушка для стойки

Plastic  
Kunststoff  
Plastique  
Plastik  
Пластмасса

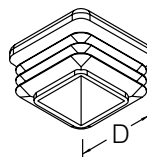

D (mm)	Part No
30x30	0195030

## Top Caps

Endkappe  
Embouts

Zatyczka stojaka  
Заглушка для стойки

Plastic  
Kunststoff  
Plastique  
Plastik  
Пластмасса

Delivered in pairs  
Paar  
Livré par paire  
Dostarczane w parach  
Поставляются в комплекте из 2 штук

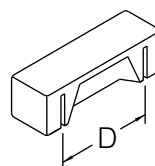

D (mm)	Part No
60	0195000
80	0195010



# Accessories for Uprights

Zubehör für Säulen  
Accessoires pour Montants

Aksesoria do stojaków  
Аksesуары для стоек

## Tube Insert 30x30 mm

Rohreinsatz 30x30 mm  
Embout fileté 30x30 mm

Wkładka do stojaka 30x30 mm  
Вкладыш для стойки 30x30 мм

M10 diecast  
Gewinde M10  
Filetage M10  
Z gwintem M10  
Винт M10

Part No
0195050

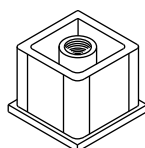

## Tube Insert

Rohreinsatz  
Vérin

Wkładka do stojaka  
Вкладыш для стойки

M10 diecast  
Gewinde M10  
Filetage M10  
Z gwintem M10  
Винт M10

L x D (mm)	Part No
60x30	0195060
80x30	0195070

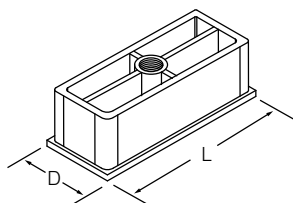

## Adjustable Foot M10

Verstellbarer Fußteller, M10  
Vérin réglable M10

Stopka M10  
Ножка M10

Adjustment range: 70 mm  
Verstellbereich: 70 mm  
Hauteur de réglage: 70 mm  
Regulacja wysokości do 70 mm  
Высота ножки регулируется до 70 мм

H (mm)	Part No
70	0195097

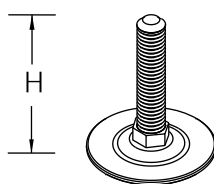

# Baselegs and Plinths

Fußteile und Sockelblenden  
Pieds et Plinthes

Podstawy i osłony dolne  
Базы и плинтусы

## Baseleg H160 mm

Fußteile H160 mm  
Pied H160 mm

Podstawa H160 mm  
База H160 мм

Includes Two Adjustable Feet  
Mit 2 ausrichtbaren Fußstellern  
Fourni avec 2 vérins réglables  
2 regulowane stopki w komplecie  
2 регулируемые ножки  
в комплекте

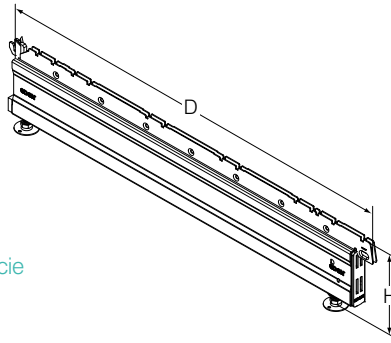

D (mm)	Part No
200	0203120
300	020313N
370	020314N
470	020315N
570	020317N
670	020319N
770	0203200

## Baseleg Extension H160 mm

Fussteil-Verlängerung H160 mm  
Extension du pied H160 mm

Przedłużka podstawy H160 mm  
Расширение базы H160 мм

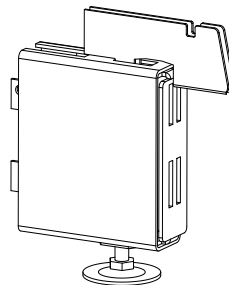

D (mm)	Part No
100	1942500

## Baseleg Low Level H80 mm

Fußteil Version Niedrig H80 mm  
Pied surbaissé H80 mm

Podstawa niska H80 mm  
Низкая база H80 мм

Includes Two Adjustable Feet and front cap  
Mit 2 ausrichtbaren Fußstellern und einer Frontkappe  
Fourni avec 2 vérins réglables et bouchon d'avant  
2 regulowane stopki oraz plastikowa zaślepka w komplecie  
2 регулируемые ножки и передняя заглушка в комплекте

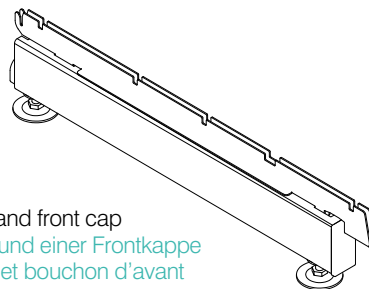

D (mm)	Part No
300	0202130
370	0202140
470	0202150
570	0202160

# Baselegs and Plinths

Fußteile und Sockelblenden  
Pieds et Plinthes

Podstawy i osłony dolne  
Базы и плинтусы

## Rear Baseleg

Rückwärtige Fußstütze für einseitige Säule  
Pied arrière de stabilité

Podstawa tylna  
Тыльный стабилизатор устойчивости

To support single-sided shelving from the back side  
Für eine zusätzliche rückwärtige Stabilisierung  
einseitiger Regal-Systeme  
Pour stabiliser un meuble simple face par l'arrière  
Do stabilizacji jednostronnych regałów od tyłu  
Для поддержки одностронного стеллажа  
с тыльной стороны

Part No
S1032

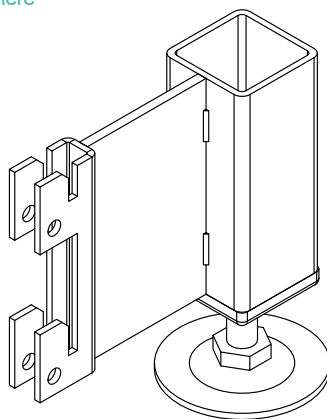

## Base Plinth H160 mm

Sockelblende H160 mm  
Plinthe H160 mm

Oslona dolna H160 mm  
Плинтус H160 мм

With rubber trim  
Unterseite mit Gummiprofil  
Avec joint en caoutchouc  
Z gumową uszczelką  
С резиновым уплотнением

L (mm)	Part No
665	PDV38
1000	PDV40
1250	PDV41
1333	PDV42

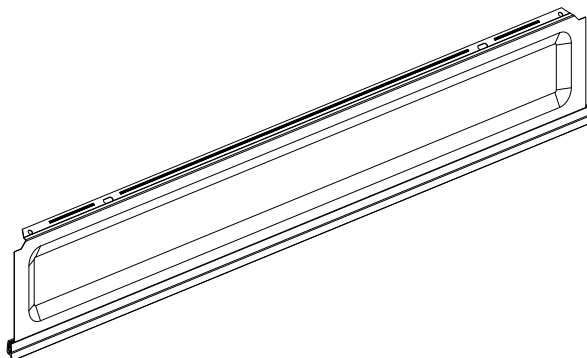

# Baselegs and Plinths

Fußteile und Sockelblenden  
Pieds et Plinthes

Podstawy i osłony dolne  
Базы и плинтусы

## Internal Corner Plinth 90°

Sockelblende für Innen-Ecke 90°  
Plinthe d'angle intérieur 90°

Ostona dolna do narożnika wewnętrznego 90°  
Плинтус угловой внутренний, 90°

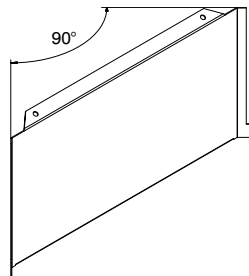

D (mm)	Part No
<b>D370</b>	PDI33
<b>D470</b>	PDC04
<b>D570</b>	PDC05

## External Corner Plinth 90°

Sockelblende für Außen-Ecke 90°  
Plinthe d'angle extérieur 90°

Ostona dolna do narożnika zewnętrznego 90°  
Плинтус угловой внешний, 90°

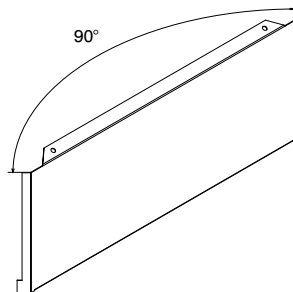

D (mm)	Part No
<b>D370</b>	0208240
<b>D470</b>	0208250
<b>D570</b>	0208260

## Base drawer H160 mm

Sockelschubladen H160mm  
Tiroir entre pied

Szuflada H160 mm  
Выдвижной поддон

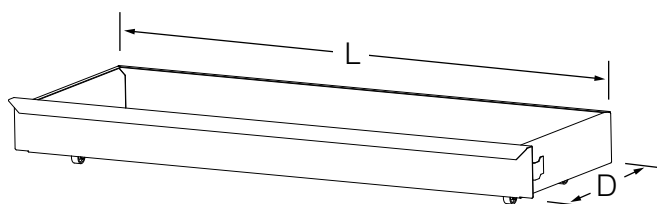

L x D (mm)	Part No
<b>L1000 D370</b>	S1003
<b>L1000 D470</b>	S1016
<b>L1250 D370</b>	S1051
<b>L1250 D470</b>	S1052

# Brackets

Konsolen  
Consoles

Wsporniki  
Кронштейны

## 2 Hook Adjustable Bracket

Konsolen mit 2 Einhängehaken, verstellbar  
Consoles avec 2 connecteurs réglables

Wspornik 2H regulowany  
Кронштейн 2H регулируемый

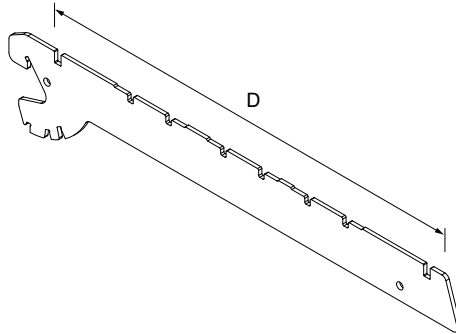

D (mm)	Part No
200	0270110
250	0270120
300	0270130
370	0270140
470	0270150

Angles: 0°, 20°, 35°  
Winkelung: 0°, 20°, 35°  
Angles: 0°, 20°, 35°  
Kąt nachylenia: 0°, 20°, 35°  
Угол наклона: 0°, 20°, 35°

**Delivered in pairs**  
Liefermenge – Paar  
Livrée par paire  
Dostarczane w parach  
Поставляются в комплекте из 2 штук

## 3 Hook Adjustable Bracket

Konsolen mit 3 Einhängehaken, verstellbar  
Consoles avec 3 connecteurs réglables

Wspornik 3H regulowany  
Кронштейн 3H регулируемый

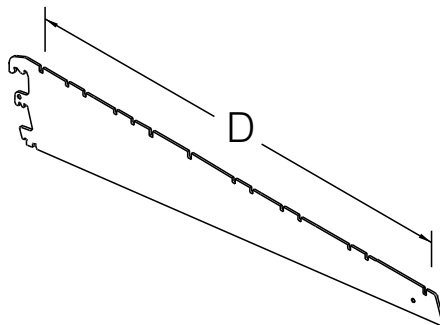

D (mm)	Part No
370	0270180
470	0270190
570	0270210
670	0270230

Angles: 0°, 10°, 20°  
Winkelung: 0°, 10°, 20°  
Angles: 0°, 10°, 20°  
Kąt nachylenia: 0°, 10°, 20°  
Угол наклона: 0°, 10°, 20°

**Delivered in pairs**  
Liefermenge – Paar  
Livrée par paire  
Dostarczane w parach  
Поставляются в комплекте из 2 штук

# Brackets

Konsolen  
Consoles

Wsporniki  
Кронштейны

## 3 Hook Non-adjustable Bracket – heavy-duty

Konsolen Extra Schwere Ausführung mit 3 Einhängenhaken  
Consoles avec 3 connecteurs fixes – charge semi lourde

Wspornik 3H bez regulacji – wzmocniony  
Кронштейн 3H фиксированный – усиленный

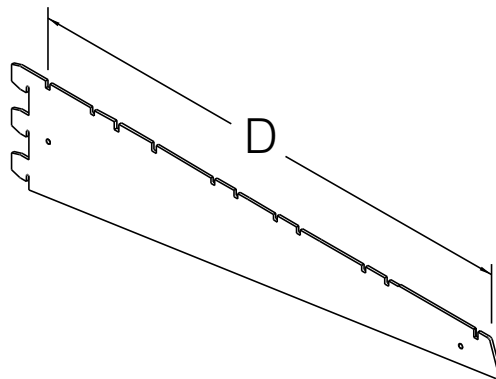

D (mm)	Part No
470	0270280
570	0270290
670	0270300

Delivered in pairs  
Liefermenge – Paar  
Livrée par paire  
Dostarczane w parach  
Поставляются в комплекте из 2 штук

## 4 Hook Non-adjustable Bracket – extra heavy-duty

Konsolen Extra Schwere Ausführung mit 4 Einhängenhaken  
Consoles avec 4 connecteurs fixes – charge lourde

Wspornik 4H bez regulacji – super mocny  
Кронштейн 4H фиксированный – сверхусиленный

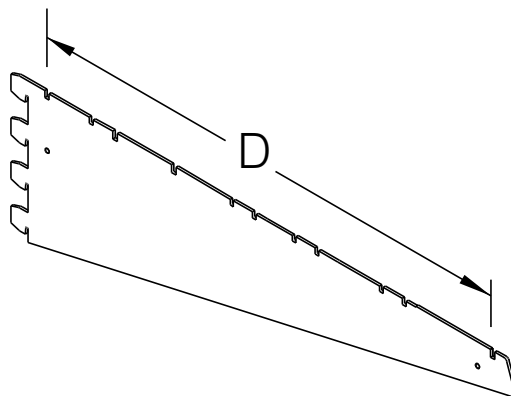

D (mm)	Part No
570	0270350
670	0270360
770	0270370

Delivered in pairs  
Liefermenge – Paar  
Livrée par paire  
Dostarczane w parach  
Поставляются в комплекте из 2 штук

# Brackets

Konsolen  
Consoles

Wsporniki  
Кронштейны

## UNI Bracket for glass shelves

Konsolen für Glasböden  
Console universelle pour tablette bois et verre

Uniwersalny wspornik do półek szklanych  
Универсальный кронштейн для стеклянных полок

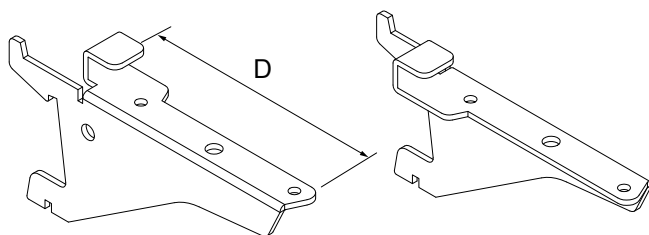

D (mm)	Part No
D115 8 mm glass	PDJ62
D115 10 mm glass	PDH26

**Delivered in pairs**  
Liefermenge – Paar  
Livrée par paire  
Dostarczane w parach  
Поставляются в комплекте из 2 штук

## Brackets for Wood and Glass Shelves

Konsolen für Holz & Glas Fachboden  
Console pour tablette bois et verre

Wspornik do półek drewnianych i szklanych  
Кронштейн для деревянных и стеклянных полок

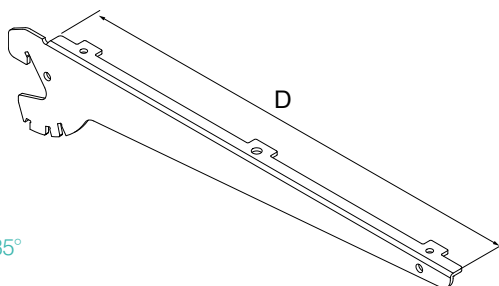

Angles: 0°, 20°, 35°  
Winkelung: 0°, 20°, 35°  
Angles: 0°, 20°, 35°  
Kąt nachylenia: 0°, 20°, 35°  
Угол наклона: 0°, 20°, 35°

D (mm)	Part No
170	0280110
270	0280120
370	0280130
470	0280140

**Delivered in pairs**  
Liefermenge – Paar  
Livrée par paire  
Dostarczane w parach  
Поставляются в комплекте из 2 штук

## PVC Caps for Glass Shelves

Glasauflage für Winkelkonsolen  
Supports PVC pour tablettes verre

Przyssawki do półek szklanych  
Присоски для стеклянных полок

100 per pack  
100 Stück pro Verpackung  
Lot de 100 pcs  
Pakowane po 100 szt.  
Упаковка по 100 шт.

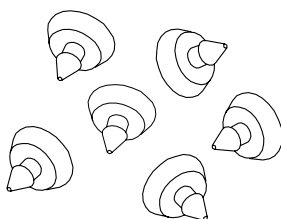

Part No
0195150

# Back Panels

Rückwände  
Fonds Tôle

Panele  
Панели

## Back Panel Plain

Rückwände glatt  
Fond lisse

Panel gładki  
Задняя панель сплошная

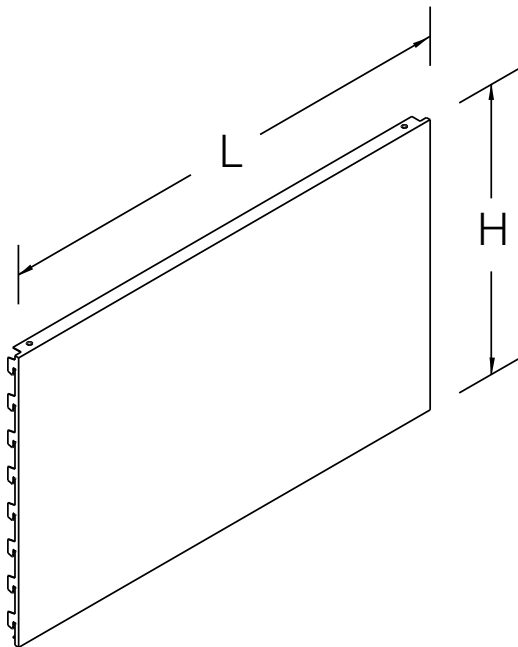

L x H (mm)	Part No
L665 H100	0301060
L665 H200	0301070
L665 H300	0301080
L665 H400	0301090
L665 H500	0301100
L1000 H100	0301180
L1000 H200	0301190
L1000 H300	0301200
L1000 H400	0301210
L1000 H500	0301220
L1250 H100	0301240
L1250 H200	0301250
L1250 H300	0301260
L1250 H400	0301270
L1250 H500	0301280
L1333 H100	0301300
L1333 H200	0301310
L1333 H300	0301320
L1333 H400	0301330
L1333 H500	0301340

Back panels L665 can also be used for internal corner 90°

Rückwand L665 kann auch genutzt werden bei 90° Innen-Ecklösungen

Fond lisse L665 peut être utilisé également pour installer le coin d'angle intérieur 90°

Panele L665 mogą także być zastosowane do narożnika wewnętrznego 90°

Задние панели L665 могут также использоваться для углового внутреннего стеллажа 90°



# Back Panels

Rückwände  
Fonds Tôle

Panele  
Панели

## External corner back panel 90°

Rückwand für Eckverbindung  
Fond lisse d'angle extérieur 90°

Panel do narożnika zewnętrznego 90°  
Задняя панель для внешнего углового стеллажа 90°

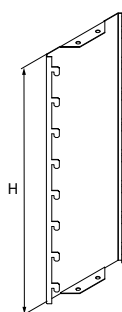

H (mm)	Part No
<b>H400</b>	0324120
<b>H500</b>	0324130

## Perforated Panel – Round holes

Rückwand – Rundloch  
Fond perforé – Trous cylindriques

Panel perforowany – typ RL  
Перфорированная панель – тип RL

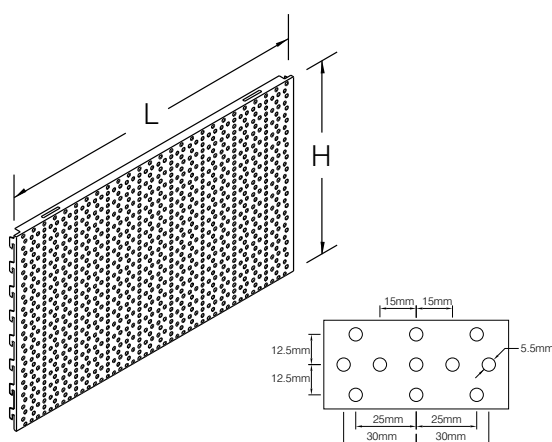

L x H (mm)	Part No
<b>L665 H400</b>	0339120
<b>L1000 H400</b>	0339130
<b>L1250 H400</b>	0339140
<b>L1333 H400</b>	0339150

Other heights available upon request  
Weitere Höhen sind möglich – auf Anfrage  
Autres hauteurs disponibles sur demande  
Inne wysokości dostępne na żądanie  
Другие высоты доступны по заказу

## Slat panel

Rückwand panele  
Fond lame

Ścianka tylna panelowa  
Задняя панель - рейка с продольным пазом

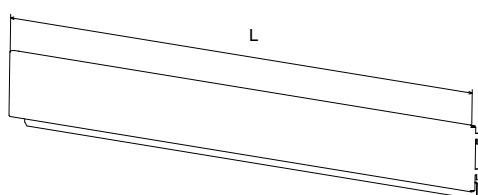

L x H (mm)	Part No
<b>L665 H100</b>	PDH92
<b>L1000 H100</b>	PDH93
<b>L1250 H100</b>	PDH94
<b>L1333 H100</b>	PDH95

# Accessories for Back Panels

Zubehör für Rückwände  
Fonds Tôle et accessoires

Panele i akcesoria  
Панели и аксессуары

## Gondola Cover

Gondelabdeckung  
Chapeau de finition haute

Покрыва gondoli  
Крышка островного стеллажа

Centre to Centre  
Von Mitte zu Mitte der Säule  
Axe à axe  
W osiach stojaków  
От середины до середины стойки

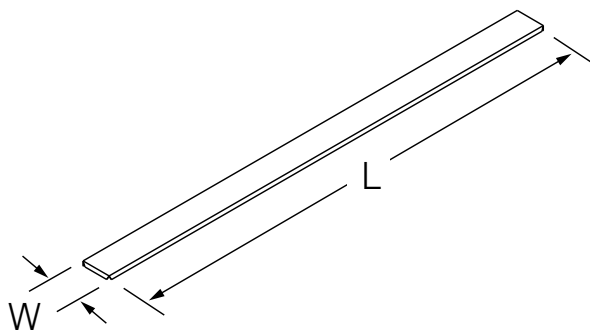

L x W (mm)	Part No
<b>L665 W60</b>	0350110
<b>L1000 W60</b>	0350130
<b>L1250 W60</b>	0350140
<b>L1333 W60</b>	0350150
<b>L665 W80</b>	0350180
<b>L1000 W80</b>	0350200
<b>L1250 W80</b>	0350210
<b>L1333 W80</b>	0350220

## Back Panel Cover

Rückwandabdeckung  
Tôle de finition haute

Покрыва paneli  
Покрытие задней панели

Between the uprights  
Zwischen Säulen  
Entre Montants  
Pomiędzy stojakami  
Между стойками

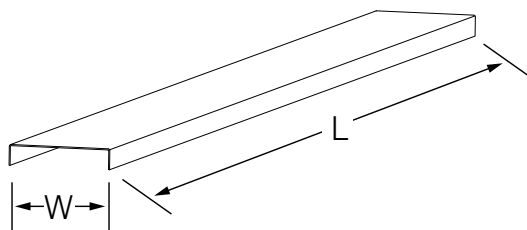

L x W (mm)	Part No
<b>L635 W60</b>	0344600
<b>L970 W60</b>	0344700
<b>L1220 W60</b>	0344800
<b>L1303 W60</b>	0344900
<b>L635 W80</b>	0345000
<b>L970 W80</b>	0345100
<b>L1220 W80</b>	0345200
<b>L1303 W80</b>	0345300

# Accessories for Back Panels

Zubehör für Rückwände  
Fonds Tôle et accessoires

Panele i akcesoria  
Панели и аксессуары

## Clips for wood back panels

Adapter für Holzrückwände  
Clavette de fixation pour fond bois

Uchwyt do paneli drewnianych  
Уголок для крепления деревянной задней панели

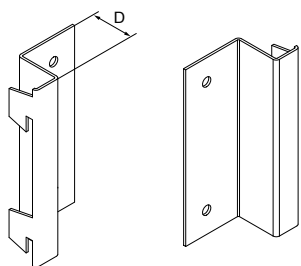

D (mm)	Part No
18mm	PDH28

Delivered in pairs  
Liefermenge – Paar  
Livrée par paire  
Dostarczane w parach  
Поставляются в комплекте из 2 штук

## Back Panel Safeguard Clip

Rückwandsicherung  
Clavette de sécurité pour fonds tôle

Klips zabezpieczający do paneli  
Защитная клипса задней панели

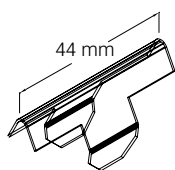

Part No
0344100

## Rear Support Bar 40x20 mm

Trageschiene 40x20 mm  
Barre de charge 40x20 mm

Szyba nośna 40x20 mm  
Балка для навески 40x20 мм

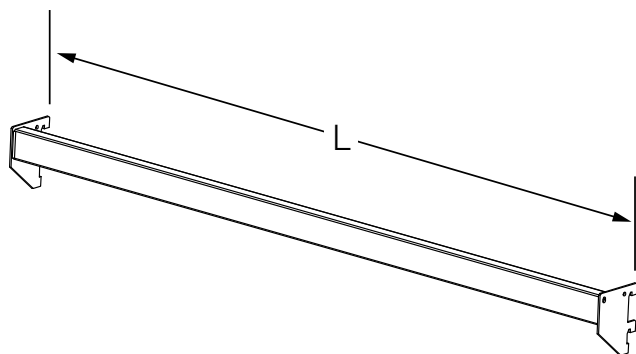

L (mm)	Part No
L665	S1024
L1000	S1009
L1250	S1010
L1333	S1023

# Accessories for Back Panels

Zubehör für Rückwände  
Fonds Tôle et accessoires

Panele i akcesoria  
Панели и аксессуары

## Mirror Holder

Spiegelhalter  
Support miroir

Uchwyt lustra  
Держатель зеркала

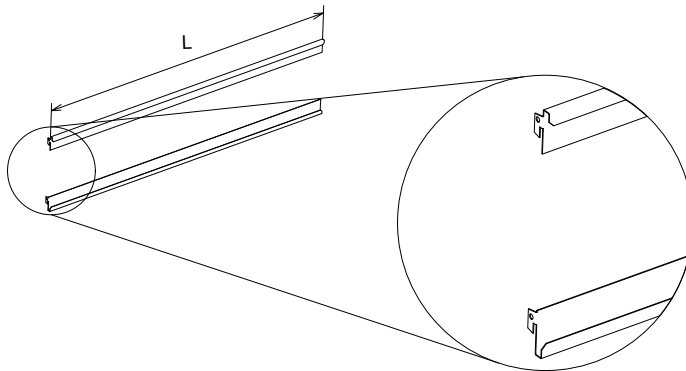

L (mm)	Part No
L665	0360100
L1000	0360110
L1250	0360120
L1333	0360130

Delivered in pairs  
Liefermenge – Paar  
Livré par paire  
Dostarczane w parach  
Поставляются в комплекте из 2 штук

## Graphic holder

Schilderhalter (2-teilig)  
Support affiche

Uchwyt grafiki  
Держатель для рекламы

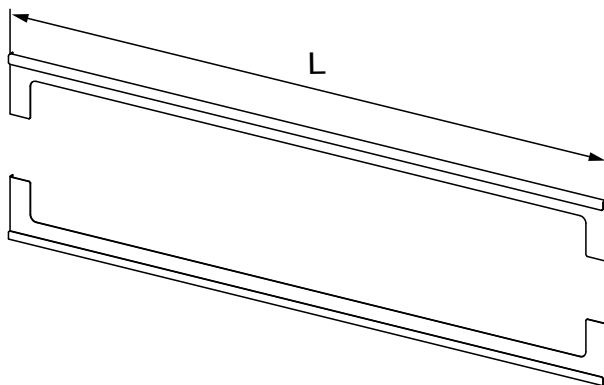

L (mm)	Part No
L665	S1388
L1000	S1050
L1250	S1390
L1333	S1391

Delivered in pairs  
Liefermenge – Paar  
Livré par paire  
Dostarczane w parach  
Поставляются в комплекте из 2 штук

# Shelves

Fachböden  
Tablettes

Półki  
Полки

## Shelf

Fachböden  
Tablette

Półka  
Полка

With front and back groove  
Mit Vorder - und Hinternut  
Avec rainures en face avant et arrière  
Z przednim i tylnym rowkiem  
С фронтальным и тыльным пазом

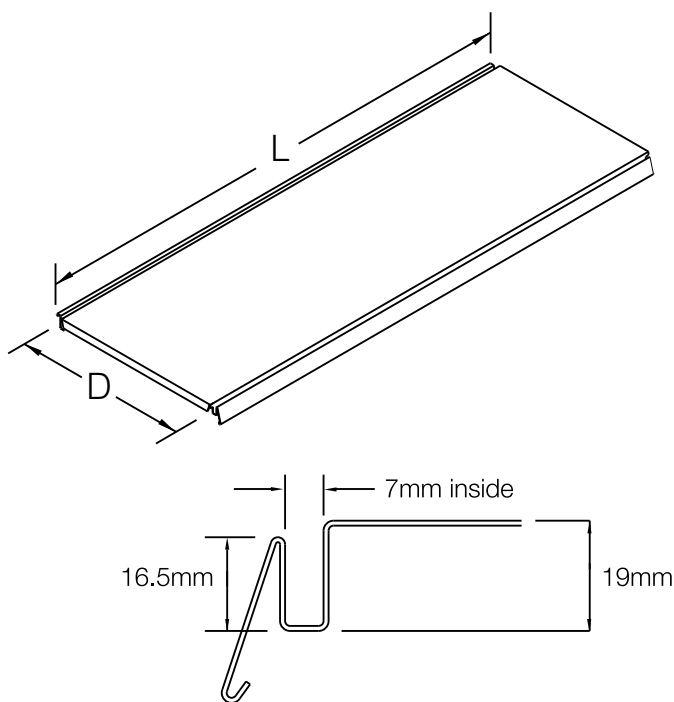

L x D (mm)	Part No
L665 D200	0421130
L665 D250	0421150
L665 D300	0421170
L665 D370	0421180
L665 D470	0421190
L665 D570	0421200
L665 D670	0421210
L665 D770	0421220
L1000 D200	0421350
L1000 D250	0421370
L1000 D300	0421390
L1000 D370	0421400
L1000 D470	0421410
L1000 D570	0421420
L1000 D670	0421440
L1000 D770	0421460
L1250 D200	0421500
L1250 D250	0421520
L1250 D300	0421540
L1250 D370	0421550
L1250 D470	0421560
L1250 D570	0421570
L1250 D670	0421590
L1250 D770	0421610
L1333 D200	0421640
L1333 D300	0421680
L1333 D370	0421690
L1333 D470	0421710
L1333 D570	0421730
L1333 D670	0421750
L1333 D770	0421770

**NB:** merchandising depth is 10mm less than given depth dimension

**Achtung:** Die nutzbare Tiefe ist 10mm geringer als die Nenntiefe

**NB:** La profondeur utilisable est la profondeur de la tablette moins 10mm

**Uwaga:** powierzchnia użytkowa półki jest o 10 mm mniejsza od podanej głębokości.

**Примечание:** полезная поверхность полки на 10 мм меньше указанной глубины.

# Shelves

Fachböden  
Tablettes

Półki  
Полки

## Wire shelf

Draht Fachboden  
Tablette fil

Półka z drutu  
Полка из проволоки

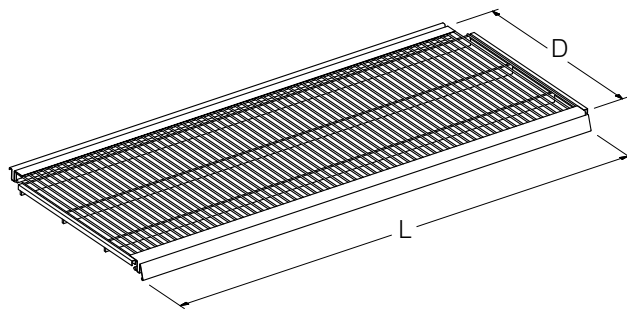

L x D (mm)	Part No
L665 D370	WS00637
L665 D470	WS00647
L665 D570	WS00657
L665 D670	WS00667
L1000 D370	WS01037
L1000 D470	WS01047
L1000 D570	WS01057
L1000 D670	WS01067
L1250 D370	WS01237
L1250 D470	WS01247
L1250 D570	WS01257
L1250 D670	WS01267
L1333 D370	WS01337
L1333 D470	WS01347
L1333 D570	WS01357
L1333 D670	WS01367

## Internal Corner Shelf 90°

Fachböden Innenecke 90°  
Tablette d'angle intérieur 90°

Półka narożna wewnętrzna 90°  
Полка угловая внутренняя 90°

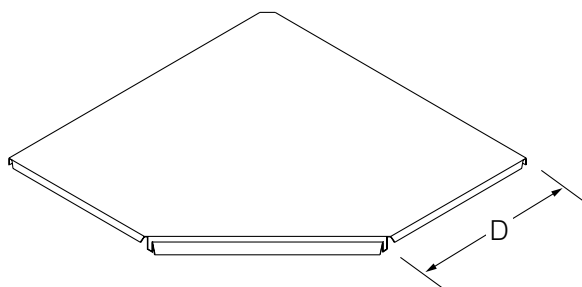

D (mm)	Part No
370	0423040
470	0423050
570	0423060

Requires using 1.5 pairs of brackets

Notwendige Anforderung für diese Lösung sind 1,5 Paar Konsolen  
L'installation de la tablette nécessite 1.5 paires des consoles

Wymaga zastosowania 1,5 pary wsporników  
Необходимо использовать 1,5 пары кронштейнов

# Shelves

Fachböden  
Tablettes

Półki  
Полки

## External Corner Shelf 90°

Fachböden Außenecke 90°  
Tablette d'angle extérieur 90°

Półka narożna zewnętrzna 90°  
Полка угловая внешняя 90°

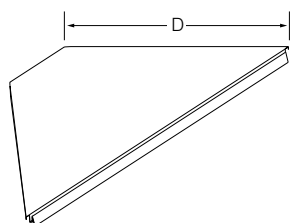

D (mm)	Part No
370	0423170
470	0423180
570	0423190

## Magazine shelf

Zeitschrifteneinsatz  
Tablette pour magazines

Półka na czasopisma  
Полка для журналов

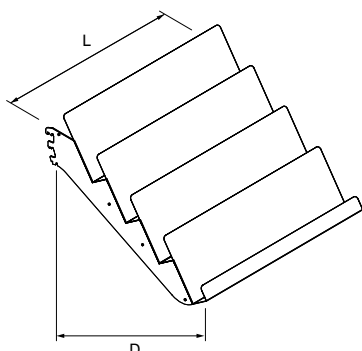

Size/Type	Part no.
L1000 1-st D230	0563010
L1000 2-st D370	0563040
L1000 3-st D510	0563070
L1000 4-st D650	0563100
L1250 1-st D230	0563020
L1250 2-st D370	0563050
L1250 3-st D510	0563080
L1250 4-st D650	0563110

## Book shelf

Bücher-Fachboden  
Étagère pour livres

Półka na książki  
Полка для книг

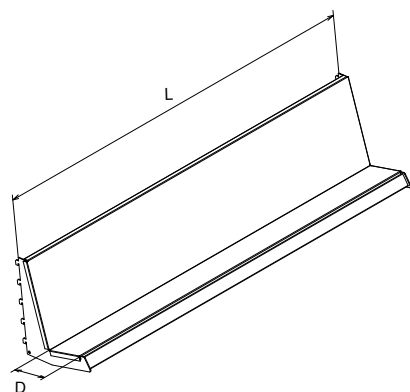

L x D (mm)	Part No
L665 D100	S1355
L1000 D100	S1259
L1250 D100	S1393
L1333 D100	S1260
L665 D200	S1347
L1000 D200	S1266
L1250 D200	S1395
L1333 D200	S1267

# Accessories for shelves

Zubehör für Fachboden  
Accessoires pour tablettes

Aksesoria do półek  
Аксесуары для полок

## Ticket strip

Preisschiene  
Porte étiquette

Listwa cenowa  
Ценникодержатель

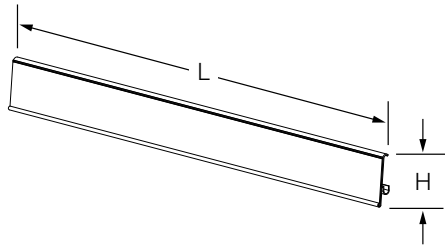

L x H (mm)	Part No
L665 H39	1000025
L1000 H39	1000024
L1250 H39	1000023
L1333 H39	1000022

## Wire riser

Frontgitter  
Butée en fil

Ogranicznik półki  
Решетчатый ограничитель полки передний

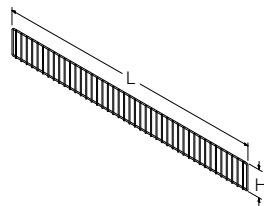

L x H (mm)	Part No
L665 H95	0641100
L1000 H95	0641200
L1250 H95	0641300
L1333 H95	0641350

## Wire divider

Trenngitter  
Séparateur en fil

Przegroda półki  
Решетчатый ограничитель полки боковой

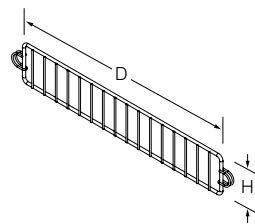

D x H (mm)	Part No
D300 H75	0646100
D370 H75	0646200
D470 H75	0646300
D570 H75	0646400

## Wire divider T

Trenngitter T  
Séparateur en fil T

Przegroda półki T  
Решетчатый ограничитель полки боковой T

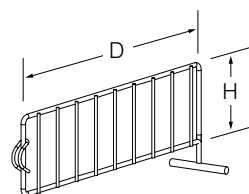

D x H (mm)	Part No
D300 H75	S646100
D370 H75	S646200
D470 H75	S646300
D570 H75	S646400



# Canopy

Blenden  
Fronton

Zadaszenie  
Фриз

## Fascia bracket

Blendenträger  
Console pour support bandeau

Wspornik markizy  
Кронштейн фризовой панели

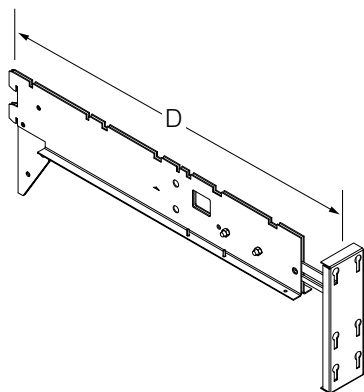

D (mm)	Part No
<b>D430-490</b>	S1149
<b>D530-590</b>	S1128

## Fascia

Blende  
Bandeau

Oslona czołowa  
Фризовая панель передняя

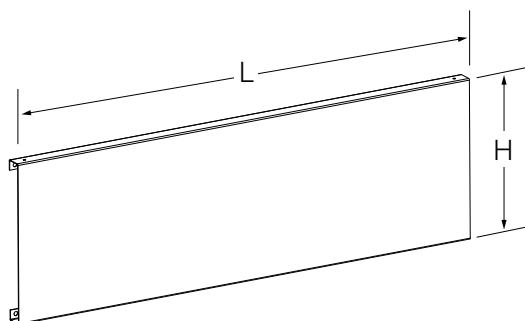

L x H (mm)	Part No
<b>L665 H200</b>	0513010
<b>L1000 H200</b>	0513020
<b>L1250 H200</b>	0513030
<b>L1333 H200</b>	0513040

## Fascia with cutout

Blende mit Ausschnitt  
Bandeau avec découpes

Oslona czołowa z wycięciem  
Фризовая панель с вырезом

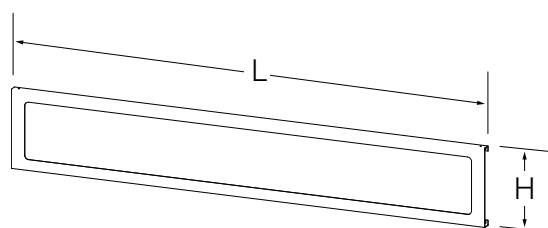

L x H (mm)	Part No
<b>L665 H200</b>	0514010
<b>L1000 H200</b>	0514020
<b>L1250 H200</b>	0514030
<b>L1333 H200</b>	0514040

# Canopy

Blenden  
Fronton

Zadaszenie  
Фриз

## Fascia return

Blendenabschluß  
Retour de bandeau

Ostona boczna  
Фризовая панель боковая

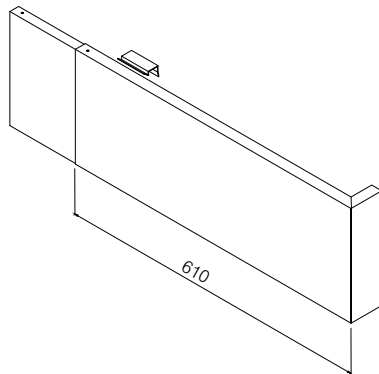

D (mm)	Part No
610-760	0541010

## Lower Soffit Shaped

Untere Blende, abgeschrägt  
Support bas pour éclairage

Ostona dolna oświetlenia  
Панель для установки освещения наклонная

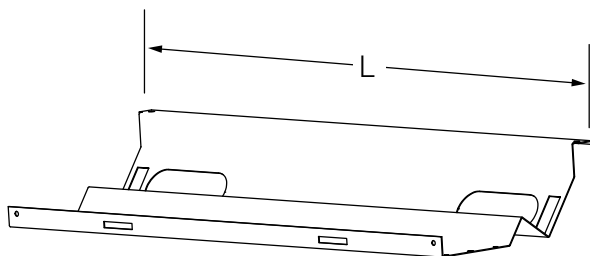

L (mm)	Part No
665	0554010
1000	0554020
1250	0554030
1333	0554040

## Light Fitting Holder

Beleuchtungshalter für Blende  
Support adapté pour éclairage

Uchwyt świetlówki  
Держатель светильников

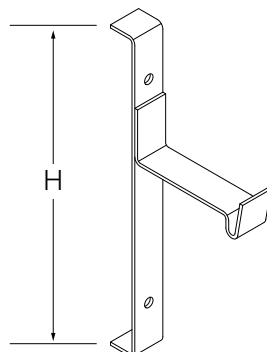

H (mm)	Part No
200	0541020

# Canopy

Blenden  
Fronton

Zadaszenie  
Фриз

## Sloping arm

Träger, schräg geneigt  
Support incliné graphique

Uchwyt skośny  
Уголок наклонный для крепления рекламы

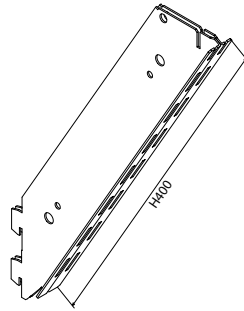

H (mm)	Part No
H400	0557000

## End plates

Endblenden mit Schrägneigung  
Fonds latérales pour support incliné

Panel boczny do uchwytu ukośnego  
Панель боковая к уголку наклонному

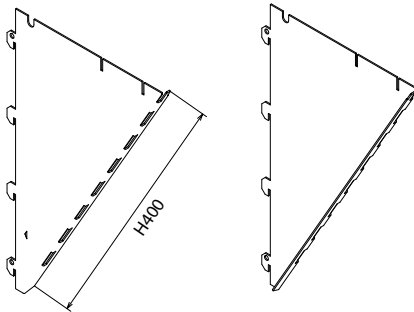

H (mm)	Part No
H400	0557010

# Heavy-duty shelving

Schwerlastregale  
Bâti rack

Regały wzmocnione  
Усиленные стеллажи

## Heavy-duty System

Schwerlastregale  
Bâti rack

Regały wzmocnione  
Усиленные стеллажи

Uses standard shelves  
Wird mit standard Fachböden benutzt  
Utilisation avec tablettes standard  
Z wykorzystaniem półek standardowych  
Со стандартными полками

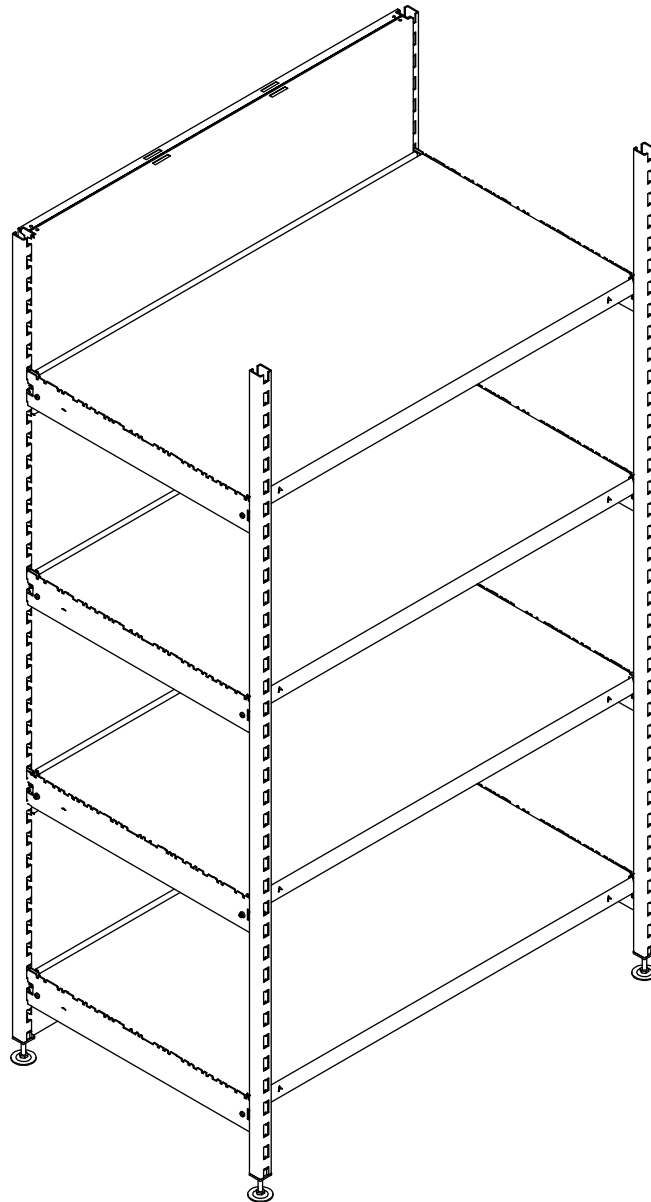

# Heavy-duty shelving

Schwerlastregale  
Bâti rack

Regaty wzmocnione  
Усиленные стеллажи

## Single Bearer

Träger Einfach  
Traverse simple

Wspornik pojedynczy  
Кронштейн одинарный

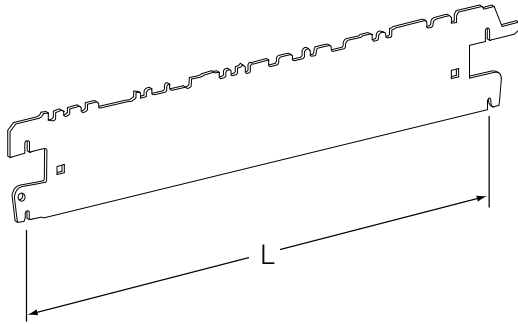

L (mm)	Part No
470	S099147
570	S099157
670	S099167

Delivered in pairs  
Liefermenge – Paar  
Livrée par paire  
Dostarczane w parach  
Поставляются в комплекте из 2 штук

## Double Bearer

Träger Doppelt  
Traverse double

Wspornik podwójny  
Кронштейн двойной

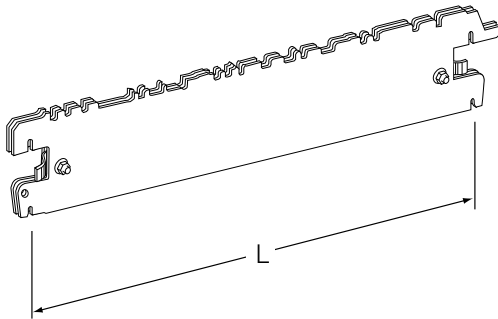

L (mm)	Part No
370	S099337
470	S099347
570	S099357
670	S099367

## Bearer Locking Plates

Verbindungs lamelle für Bearer-Sicherung  
Plaques de blocage pour traverse

Блокада wsporników  
Стопорная пластина кронштейна

200 per pack  
200 Stück pro Verpackung  
Conditionnement par 200 pièces  
200 szt. w zestawie  
200 шт в упаковке

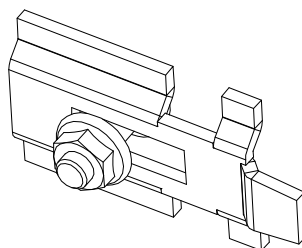

Part No
8211639